











I-VALO XENRE®

LUMINAIRE MODEL XENRE80

	KYTKENTÄKAAVIO KOPPLINGSSCHEMA WIRING DIAGRAM SCHÉMA DE CÂBLAGE SCHALTPLAN SCHEMAT POŁĄCZEŃ ELEKTRYCZNYCH	4
	Käyttö- ja huolto-ohjeet	5
	Bruks- och underhållsinstruktioner	10
	Operation and maintenance instructions	15
	Notice d'utilisation, d'installation et de maintenance	21
	Betriebs- und Wartungsanleitung	27
	Instrukcje obsługi i konserwacji	33
	Declaration of conformity	42

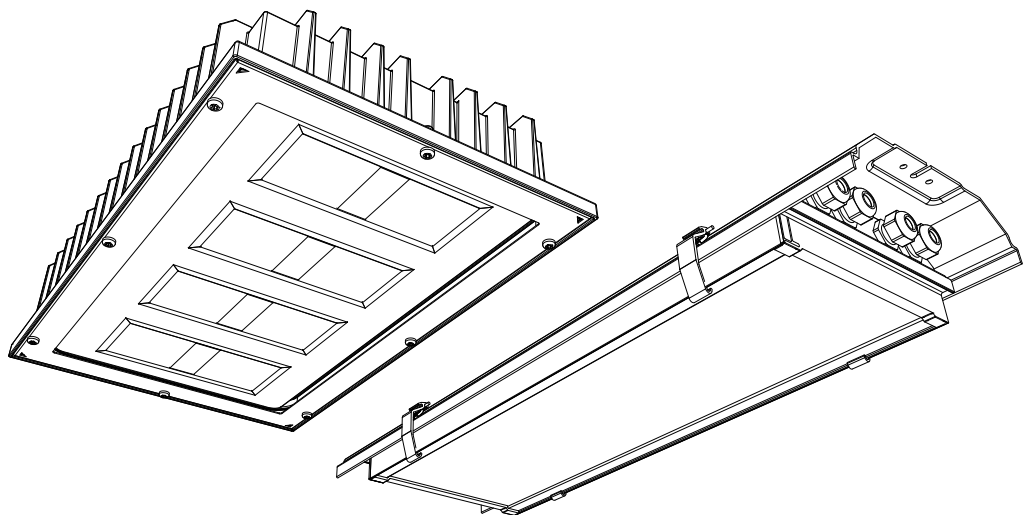
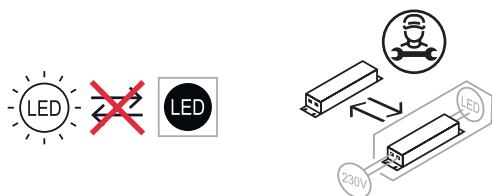
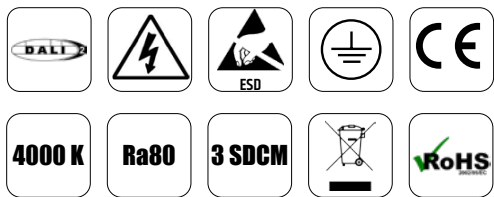

VALAISIMEN MITAT | ARMATURMÅTT | LUMINAIRE DIMENSIONS
DIMENSIONS DES LUMAIRES | LEUCHTENMASSE | WYMIARY OPRAWY

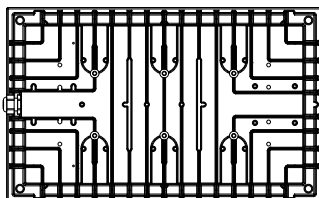
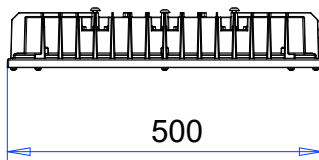
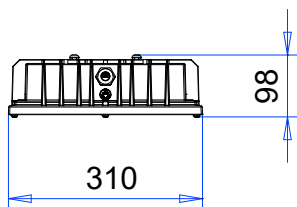
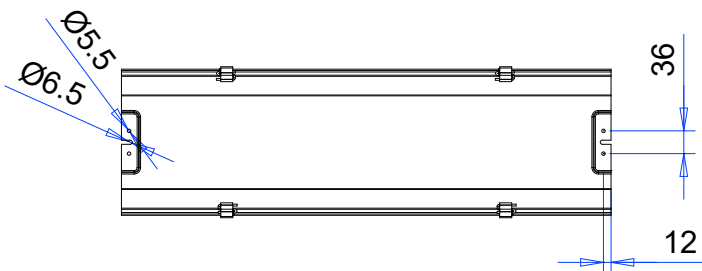
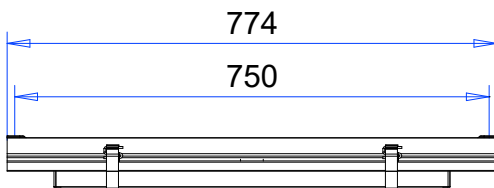
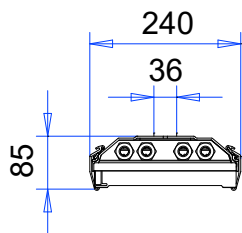

KYTKENTÄKAAVIO | KOPPLINGSSCHEMA | WIRING DIAGRAM | SCHÉMA DE CÂBLAGE | SCHALTPLAN SCHEMAT POŁĄCZEŃ ELEKTRYCZNYCH

VÄLIKAAPELI 5x2.5mm² EI SISÄLLY TOIMITUKSEEN
 ANSLUTNINGSKABELN 5x2,5 mm² INGÅR INTE I LEVERANSEN
 CONNECTING CABLE 5x2.5mm² IS NOT INCLUDED IN THE DELIVERY
 LE CÂBLE DE RACCORDEMENT 5x2,5mm² N'EST PAS FOURNI
 ANSCHLUSSKABEL 5x2,5mm² NICHT IM LIEFERUMFANG INBEGRIFFEN
 KABEL POŁĄCZENIOWY 5 x 2,5 mm² NIE JEST DOŁĄCZONY

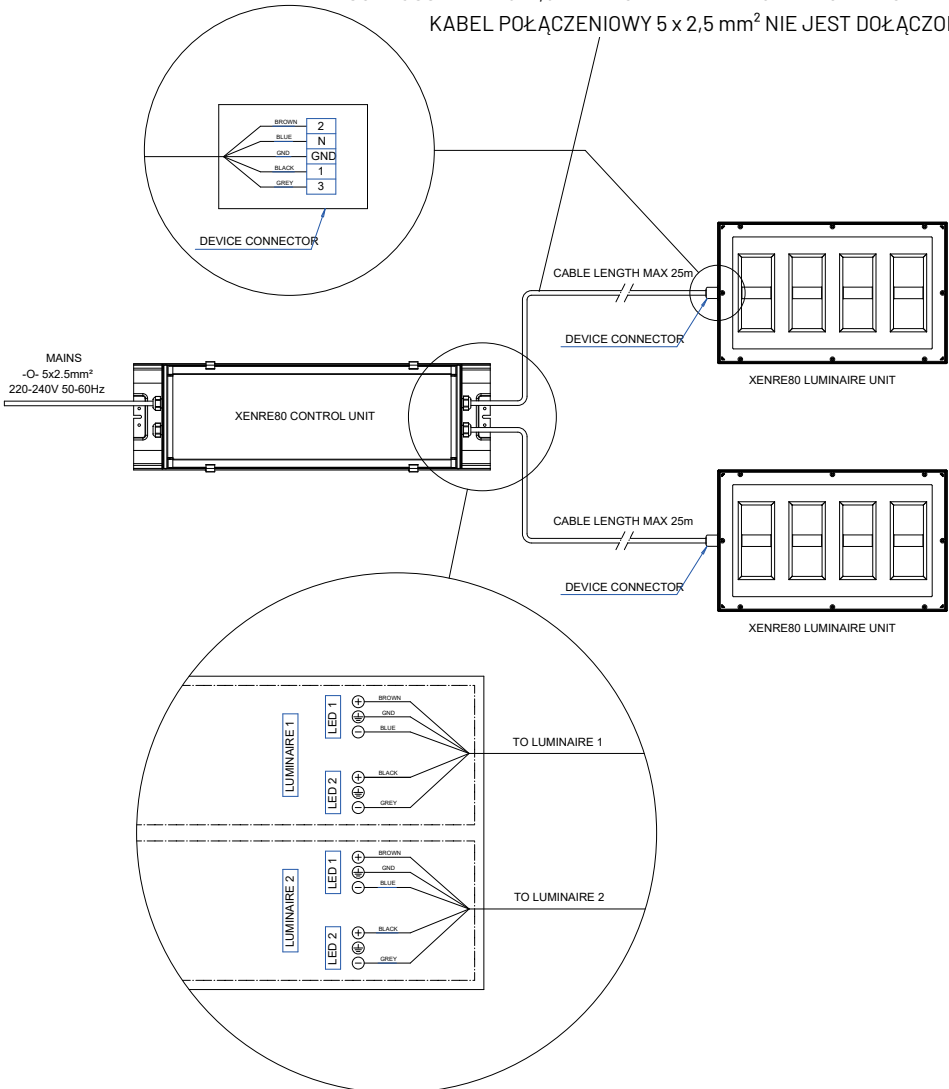

TEKNISET TIEDOT

Valaisin	XENRE80 VALAISINYKSIKKÖ + ERILLINEN LIITÄNTÄLAITEYKSIKKÖ Yhtä liitântälaiteyksikköä kohden voidaan asentaa joko yksi tai kaksi valaisinyksikköä.			
Ta (°C)	VALAISINYKSIKKÖ -40 °C ... +80 °C LIITÄNTÄLAITEYKSIKKÖ -25 °C ... +60 °C			
Kotelointiluokka (IP)	VALAISINYKSIKKÖ: IP66 (GORE-suodattimella varustettuna), IP65 (muilla I-Valon suodattimilla varustettuna) LIITÄNTÄLAITEYKSIKKÖ: IP65			
Valonlähde	Tämä tuote sisältää valonlähteen, jonka energiatehokkuusluokka on D			
Kokonaisteho (W)	1 valaisinosaa 142 W (8 COB) 2 valaisinosaa 286 W (2 X 8 COB) 1 valaisinosaa 139 W (6 COB) 2 valaisinosaa 286 W (2 X 6 COB)			
Jännite (V)	220-240 V			
Taajuus (Hz)	0/50/60 Hz			
Syttymisvirta I _{peak} (A) Δt @I _{peak} = 50% (s)	1 valaisinosaa: 2 x (17,7 A / 162 μs) 2 valaisinosaa: 4 x (17,7 A / 162 μs)			
Liitântä	Valaisinyksikkö: 5 × 2,5 mm ² (max. 25 m) Liitântälaiteyksikkö: -o- 5 × 2,5 mm ² (L, N, PE, DA, DA) Johto 4,0 m 5 × 1,5 mm ² (DALI) 1,5 m pistotulppajohto 3 × 1,5 mm ² (ON/OFF)			
Max. kpl per johdonsuoja-automaatti *)	B10 A	B16 A	C10 A	C16 A
XENRE80	8	11	14	18

Huom. Taulukon arvot pätevät valaisinperheen vakiomalleihin.

Oikeus muutoksiin pidätetään.

*) Ohjausyksikön LED liitântälaiteiden syötön (220-240 V) sisäinen johdotus on tehty kiinteällä rinnankytkennällä, joten syöttöjännite kytkeytyy päälle kaikissa liitântälaiteissa riippumatta siitä, onko kaikkiin liitântälaiteisiin kytkettyä valaisinta. Täten mahdolliset kytkemättömät valaisimet lasketaan valaisimiksi taulukon kohdassa Max. kpl per johdonsuoja-automaatti.

Nämä ohjeet tulee säilyttää ja luovuttaa kiinteistön käyttäjälle!

VARASTOINTI

- Varastointilämpötila ei saa ylittää valaisimen Ta-luokituksessa määritellyn lämpötila-alueen rajoja.
- Sallittu suhteellinen kosteus: vähintään 5 % ja enintään 85 %, ei tiivistymistä (enintään 56 päivää vuodessa 85 %:n kosteudessa).
- Pidä tuotteet suojassa tärinältä, kosteudelta ja syövyttäviltä kemikaaleilta.
- Ihanteellinen säilytystila on lämpösäädely (5–25 °C), kuiva ja hyvin ilmastoitu.

ASENNUS

- Valaisimen saa asentaa vain sähköalan ammattihenkilö paikallisen lainsäädännön mukaisesti.
- Sekä valaisinta että liitäntälaitteyksikköä saa käyttää vain sellaisessa ympäristössä, johon se tyyppikilpensä mukaan on tarkoitettu.
- Valaisimia kytkettäessä tulee varmistua siitä, ettei syöttöjohdossa ole jännitettä.
- Jotta vältettäisiin elektronisen liitäntälaitteen ja muiden herkkien elektroniikkalaitteiden vaurioituminen, kytketään nolla ja vaihejohdin yhteen ennen eristystestiä (max. 500V DC).
- Valaisimen rakenteen muuttaminen ja lisäkytkentöjen tekeminen on kielletty.
- I-Valon valaisimet toimitetaan aina valmiilla asennusrei'illä eikä runkoon saa tehdä omatoimisesti muita reikiä.
- **Valaisinosan tai liitäntälaitteyksikön rakennetta tai johdotuksia ei ole luvallista muuttaa!**
- Ohjausmoduulin LED liitäntälaitteiden syötön (220–240 V) sisäinen johdotus on tehty kiinteällä rinnankytkennällä. Syöttöjännite on siis aina päällä kaikissa liitäntälaitteissa riippumatta siitä, onko kaikkiin kytkettyinä valaisinta.
- **Mikäli kaikkiin holkkitiivisteisiin ei kytketä valaisinta, tulee holkin tiivistyksestä huolehtia asianmukaisesti. Yhtään holkkitiivistettä ei saa jättää tyhjäksi.**
- **Huomaa, että liitäntälaitteyksiköllä ja valaisinosalla on eri maksimi käyttöympäristölämpötilat.** Näitä lämpötilarajoituksia tulee noudattaa valaisimen käyttökohdetta valittaessa.
- Katso kytkentäohje sivulla 4
 - Kytke valaisimen mukana toimitettu liitin välikaapeliin erillisen kytkentäohjeen mukaan (liitinvalmistajan kytkentäohje liittimen mukana).
 - Kytke liitinpää valaisimeen.
 - Johdon toinen pää kytketään liitäntälaitteyksikköön erillisen kytkentäohjeen mukaan.
- XENRE-valaisinyksikkö asennetaan erikseen tilattavalla asennuskiinnikkeellä asennuskohteen mukaan, esim.
 - asennuskisko yhdelle valaisimelle **X100**

- asennuskisko kahdelle valaisimelle **X220**

- seinäkiinnike **X110**

Huom. X-kiinnikkeiden kiinnitysruuvit esiasennettuna valaisimen rungossa. Suurin sallittu kiristysmomentti 5,9 Nm. Alla mainitut I-Valon peruskiinnikkeet vaativat lisäksi joko X100 tai X220 kiinnikkeen.

- vaijerikiinnike **6079**

- seinäkiinnike **6060** (2 kpl)

- Yllä mainittujen peruskiinnikkeiden lisäksi valikoimasta löytyy lukuisia erilaisia kiinnikkeitä eri asennustapoihin, katso lisää: www.i-valo.com

- **Liitäntälaiteyksikkö asennetaan erikseen viileämpään tilaan (max +60 astetta).** Se voidaan asentaa myös erikseen tilattavalla asennuskiinnikkeellä asennuskohteen mukaan:

- vaijeriripustuskiinnike **6021**

- portaaton seinäkiinnike **6035** (2 kpl)

- seinäkiinnike **6060** (2 kpl)

- seinäkiinnike **6061**

- pylväskiinnike **6063**

- putkikiinnike **6065**

- vaijerikiinnike **6079**

- portaaton kaidekiinnike **6036** (2 kpl)

KÄYTTÖ & HUOLTO

- Sekä valaisin- että liitäntälaiteyksikköä saa käyttää vain sellaisessa ympäristössä, johon se tyyppikilpensä mukaan on tarkoitettu.
- **Valaisinyksikköä ei saa avata.**
- Ennen huoltoa valaisin on tehtävä jännitteettömäksi. Valaisimen osien jäähtyminen kestää useita minutteja.
- Ennen liitäntälaiteyksikön avaamista tulee se puhdistaa pinnoille kerääntyneestä liasta
- Liitäntälaiteyksikkö sisältää elektroniikkaa, joka ei saa altistua staattiselle sähkölle (ESD)
- Valaisinta ei saa käyttää ilman sen suojalasia tai polykarbonaattikupua.
- Asennuskiskon sekä kiinnikkeen kunto on syytä tarkistaa säännöllisesti.
- Viollista valaisinta ei saa käyttää vaan se on tehtävä jännitteettömäksi ja huollettava.
- Epävakaa sähköverkko voi vaurioittaa valaisimien elektronisia komponentteja.
- Liitäntälaitteen elinikään vaikuttaa lämpötila ja syöttöjännitteen laatu. Arvioitu vikaantumismäärä on 0,2% jokaista 1000 käyttötuntia kohden, valaisimen ympäristön lämpötilan ollessa korkein sallittu. Kuitenkin 10% vikaantuminen on vielä normaalin rajoissa. Transientit ja jännitepiikit, kuten myös epäpuhdas syöttöjännite, lyhentävät elinikää merkittävästi.

- LED-valaisimien valontuotossa on $\pm 10\%$ toleranssi. LED-valonlähteiden valovirta alenee eliniän aikana kuten perinteistenkin valonlähteiden. Vaihdettaessa vanha LED-valaisin uuteen, saattaa ero valontuotossa olla silmin erotettavissa johtuen uuden valaisimen paremmasta valotehosta. Myös valaisimen värilämpötila saattaa muuttua.
- Tuote kuuluu elektronisten laitteiden jätteenkäsittelyä (WEEE) koskevan direktiivin 2012/19/EU piiriin ja tuote tulee elinkaaren lopussa kierrättää asianmukaisesti.

PUHDISTAMINEN

- Valaisin tulee puhdistaa jännitteettömänä. Elektronisia komponentteja tai liittimiä ei saa altistaa kosteudelle.
- Valaisimen ulkopinnat on syytä puhdistaa ajoittain liasta ja näin varmistaa sen tehokas toiminta. Säännöllinen puhdistaminen on tärkeää optimaaliselle valontuotolle, ja ilmoitetun eliniän saavuttamiselle.
- Paksu pölykerros valaisimen päällä nostaa valaisimen sisäistä lämpötilaa. Tämä saattaa alentaa valaisimen elinikää. Pölyä ei saa olla yli 2 mm kerrosta missään valaisimen kohdassa.
- Puhdistukseen voidaan tarvittaessa käyttää neutraaleja saippualliuoksia (pH 7), esimerkiksi astianpesuaineita. Nämä sopivat myös lasin tai polykarbonaattikuvun puhdistukseen. Laimenna pesuainetta vedellä ja käytä puhdistukseen kangasliinaa tai pesusientä.
- Puhdistusainetta ei saa suihkuttaa suoraan valaisimen pintaan sillä sitä voi olla vaikea poistaa valaisimen suojakannesta.
- Valaisimen puhdistuksessa ei saa käyttää painepesuria.

SUODATTIMEN VAIHTO

- Normaalisissa teollisuusympäristöissä suositellaan suodattimen vaihtoväliksi n. 4-5 vuotta. Olosuhteista riippuen, mikäli sulkulasille kerääntyy likaa, on myös suodatin hyvä vaihtaa uuteen samalla kun sulkulasi puhdistetaan.
- GORE-suodattimella varustetun valaisimen suodatin ei ole vaihdettavissa.

KOMPONENTIT

- Mikäli elektroninen liitäntälaitte vikaantuu syystä tai toisesta, tulee se vaihtaa viipymättä uuteen I-Valon tyypittämään liitäntälaitteeseen. Tarkista liitäntälaitteen kunto jokaisen valaisinyksikön vaihdon yhteydessä. Elektronisen liitäntälaitteen keskimääräinen elinikä on noin 50 000 tuntia.
- On suositeltavaa vaihtaa elektroninen liitäntälaitte ohjeellisen eliniän lopussa.
- Varaosia vaihdettaessa, avaa pikasulkusalvat ja avaa liitäntälaitteyksikön kansiosa. Kun liitäntälaitte on vaihdettu, puhdista silikonitiivisteet huolellisesti. Tämän jälkeen sulje kansi tiiviisti runkoa vasten ja sulje sulkusalvat huolellisesti.
- Huollossa tulee käyttää ainoastaan I-Valon alkuperäisiä varaosia.

LIITÄNTÄLAITTEIDEN VAIHTO

- Valaisimen liitântälaite on tarvittaessa mahdollista uusia ammattitaitoisen sähköasentajan toimesta. Liitântälaiteet ovat valaisimen erillisessä liitântälaiteyksikössä. Vaihda viallinen liitântälaite jännitteettömänä. Vaihtotyön saa tehdä vain sähköalan ammattihenkilö paikallisten sähköturvallisuusmääräysten mukaan.

VANHAN TEKNIKKAPAKETIN IRROTUS (ks. kuvat ohjeen lopussa)

1. Irrota valaisin sähköverkosta ja varmista jännitteettömyys
2. Avaa valaisimen sulkusalvat sopivalla työkalulla, esimerkiksi talttapäisellä ruuvimeiselillä
3. Irrota liitosjohdot kytkentärimoilta.
4. Irrota liitântälaiteiden asennusalusta liitântälaiteyksikön rungosta:
 - Irrota asennusalusta kolme kiinnitysruuvia
 - Nosta asennusalusta valaisimen rungosta
5. Kierrätä sähköiset komponentit ja muut materiaalit asianmukaisesti
6. Tarkista liitântälaiteyksikön rungon kunto, kiinnityspisteet, holkkitiivisteet, salvat sekä rungon tiiviste ja maadoituspisteiden kunto.

UUDEN TEKNIKKAPAKETIN ASENNUS (ks. kuvat ohjeen lopussa)

Tärkeää sähköiset komponentit ovat herkkiä staattiselle sähkölle (ESD).

Huoltopaketin asennus tapahtuu päinvastaisessa järjestyksessä kuin irrotus.

7. Aseta asennuslevy paikoilleen.
8. Kiinnitä kaikki ruuvit huolellisesti. Älä kuitenkaan kiristä liikaa.
9. Kiinnitä liitosjohtojen johtimet kytkentärimaan.
10. Sulje liitântälaiteyksikön kansi ja sen sulkusalvat huolellisesti
11. Kytke jännite ohjausyksikköön.

TAKUU

- Valaisinosia sisältää elektroniikkaa, joka ei saa altistua sähköstaattisille purkauksille (ESD) ja lialle, tästä syystä valaisinosaa EI saa avata.
- I-Valon takuu on voimassa ainoastaan mikäli valaisinten asennus- ja käyttöönotto sekä kaikki takuuajana tehdyt huoltotoimenpiteet on tehty käyttö- ja huolto-ohjeen mukaan ja kirjattu kirjallisesti.
- I-Valo hyvittää harkintansa mukaan joko korjaamalla, korvaavalla tuotteella tai varaosalla tuotteiden asianmukaisessa käytössä ilmenevät viat, jotka johtuvat ainoastaan virheellisestä suunnittelusta, materiaalista tai valmistuksesta.
- Ellei toisin sovita, asiakkaan on tarvittaessa palautettava omalla kustannuksellaan vialliset varaosat I-Valolle, joka puolestaan vastaa korjaus- tai vaihtokustannuksista. I-Valo vastaa korjattujen tai korvaavien uusien osien lähetyskustannuksista asiakaalle. Takuuvelvollisuus ei koske tuotteen luonnollista kulumista eikä tuotteen väärää tai sopimatonta käsittelyä tai liiallisen kuormituksen aiheuttamia vikoja.
- Takuu raukeaa mikäli tätä ohjetta ei ole noudatettu.

TEKNISKA SPECIFIKATIONER

Armatur	XENRE80 ARMATURENHET + SEPARAT STYRENHET En eller två armaturenheter kan installeras per styrenhet.			
Ta (°C)	ARMATURENHET -40 °C ... +80 °C STYRENHET -25 °C ... +60 °C			
Kapslingsklass (IP)	ARMATURENHET: IP66 (utrustad med ett GORE-filer), IP65 (utrustad med ytterligare I-Valo-filer) STYRENHET: IP65			
Ljuskälla	Denna produkt innehåller en ljuskälla med energieffektivitetsklass D .			
Total effekt (W)	1 armaturenhet 142 W (8 COB) 2 armaturenheter 286 W (2 X 8 COB) 1 armaturenhet 139 W (6 COB) 2 armaturenheter 286 W (2 X 6 COB)			
Spänning (V)	220-240 V			
Frekvens (Hz)	0/50/60 Hz			
Strömstöt I _{peak} (A) Δt @ I _{peak} = 50 % (s)	1 armatur: 2 x (17,7 A/162 μs) 2 armaturer: 4 x (17,7 A/162 μs)			
Koppling	Armaturenhet: 5 × 2,5 mm ² (max. 25 m) Styrenhet: -o- 5 × 2,5 mm ² (L, N, PE, DA, DA) Kabel 4,0 m 5 × 1,5 mm ² (DALI) 1,5 m kabel med stickpropp 3 × 1,5 mm ² (PÅ/AV)			
Max. antal per automatisk strömbrytare *)	B10 A	B16 A	C10 A	C16 A
XENRE TA80	8	11	14	18

Obs! De värden som anges i tabellen gäller armatursortimentets standardmodeller.

Vi förbehåller oss rätten att göra ändringar.

*) De interna ledningarna i styrenhetens LED-reglerdon (220-240 V) har installerats med en fast parallellkoppling och därför är matningsspänningen alltid på i alla reglerdon oavsett om en armatur är ansluten till den eller inte. Därför betraktas eventuellt ej anslutna armaturer som armaturer i tabellavsnittet Max. antal per automatisk strömbrytare.

Dessa anvisningar måste bevaras och överlämnas till den som använder fastigheten!

FÖRVARING

- Den maximala förvaringstemperaturen måste vara inom det angivna $T_{a,min}$... $T_{a,max}$ -intervallet.
- Tillåten relativ fuktighet: 5 % till max. 85 %, icke-kondenserande (max. 56 dagar/år vid 85 %).
- Skydda produkterna mot vibrationer, fukt och korroderande kemikalier.
- Idealiska förhållanden för förvaring är temperaturkontrollerade (5–25 °C), torra och välventilerade.

INSTALLATION

- Armaturen får bara installeras av en behörig elektriker i enlighet med lokal lagstiftning
- Armaturen och styrenheten får endast användas i miljöer som de har utformats för enligt märketiketterna.
- Anslut alltid armaturerna när det inte finns någon inkommande spänning.
- För att undvika skador på det elektroniska reglerdonet och andra känsliga elektroniska delar ska neutral- och fasledarna anslutas innan isolationsprovnigen genomförs (max. 500 V DC).
- Det är förbjudet att ändra armaturens konstruktion och att göra ändringar i kablaget.
- I-Valos armaturer levereras alltid med monteringshål. Gör inga ytterligare hål i ramen.
- **Armaturens eller styrenhetens konstruktion eller ledningar får inte ändras eller modifieras!**
- De interna ledningarna i styrenhetens LED-reglerdon (220–240 V) har installerats med en fast parallellkoppling. Matningsspänningen är därmed alltid aktiverad i alla reglerdon, oavsett om en armatur är kopplad till det eller inte.
- **Om en armatur inte är kopplad till alla bussningstätningar måste bussningarnas tätningar kontrolleras. Tomma bussningstätningar är inte tillåtna.**
- **Observera att omgivningstemperaturen är olika för styrenheten och armaturen.** Dessa temperaturgränser måste följas vid valet av användningsområde för armaturen.
- Se kopplingsanvisningar på sidan 4
 - Anslut kopplingen som levereras med armaturen till den kabel i enlighet med de separata kopplingsanvisningarna (kopplingstillverkarens kopplingsanvisningar levereras med kopplingen).
 - Anslut kopplingen till armaturen.
 - Kabelns andra ända ansluts till styrenheten i enlighet med separata kopplingsanvisningar.
- XENRE-armaturenheten installeras med fästen som beställs separat beroende på installation
 - monteringskena för en armatur **X100**

- monteringskena för två armaturer **X220**

- väggfäste **X110**

Obs! X-fästernas skruvar är förmonterade i armaturstommen. Det högsta tillåtna åtdragningsmomentet är 5,9 Nm. De grundläggande I-Valo-fästen som nämns nedan kräver också ett X100- eller X220-fäste.

- linfäste **6079**

- väggfäste **6060** (2 st.)

- Utöver ovanstående monteringsfästen inbegriper urvalet ett stort antal andra fästen för olika monteringsmetoder, se: www.i-valo.com
- **Styrenheten installeras separat i ett svalare utrymme (max. +60 grader).** Den kan även monteras med ett monteringsfäste som beställs separat enligt monteringsplatsen:
 - kabelupphängningsfäste **6021**
 - steglöst justerbart väggfäste **6035** (2 st.)
 - väggfäste **6060** (2 st.)
 - väggfäste **6061**
 - stolpfäste **6063**
 - rörfäste **6065**
 - linfäste **6079**
 - justerbart skenfäste **6036** (2 st.)

ANVÄNDNING OCH UNDERHÅLL

- Armaturen och styrenheten får endast användas i miljöer som de har utformats för enligt märketiketterna.
- **Armaturen får inte monteras isär.**
- Strömmen måste kopplas bort från armaturen innan underhåll utförs. Det tar flera minuter för armaturens komponenter att svalna.
- Innan styrenheten öppnas måste den smuts som ansamlats på ytorna avlägsnas.
- Styrenheten innehåller elektronik som inte får utsättas för elektrostatiska urladdningar (ESD) eller smuts.
- Armaturen får inte användas utan täckglaset eller höljet av polykarbonat.
- Monteringskenans och fästets skick ska kontrolleras regelbundet.
- Skadade armaturer får inte användas. Spänningen måste kopplas bort från armaturen och den måste repareras.
- Ett instabilt elnät kan skada armaturernas elektroniska komponenter.
- Temperaturen och kvaliteten på matningsspänningen påverkar reglerdonets livslängd. Den beräknade felfrekvensen är 0,2 % per 1 000 drifttimmar vid den maximalt tillåtna omgivningstemperaturen för armaturen. En felfrekvens på 10 % är dock inom normala gränsvärden. Transienter och spänningsspicar minskar livslängden betydligt, och det gör även oren matningsspänning.

- LED-armaturernas ljusemittans har en tolerans på ± 10 %. LED-ljuskällornas ljusflöde minskar med livslängden, precis som traditionella ljuskällors ljusflöde. När en gammal LED-armatur ersätts med en ny kan skillnaden i ljusflöde eventuellt ses med blotta ögat på grund av den nya armaturens större lyskraft. Armaturens färgtemperatur kan också ändras.
- Produkten följer EU:s direktiv om insamling och återvinning av elektriska och elektroniska produkter 2012/19/EU (WEEE), och måste återvinnas korrekt i slutet av sin livslängd.

RENGÖRING

- Spänningen måste kopplas bort från armaturen innan den rengörs. De elektroniska komponenterna och kopplingarna får inte utsättas för fukt.
- Armaturens utvändiga ytor bör rengöras från smuts ibland för att säkerställa att den fungerar effektivt. Regelbunden rengöring är viktig för optimal ljusemittans och livstid.
- Ett tjockt lager med damm ovanpå armaturen ökar dess innertemperatur. Det kan leda till att armaturen får kortare livslängd. Tjockleken på dammlagret får inte överskrida 2 mm på någon del av armaturen.
- Vid behov kan armaturen rengöras med neutrala tvållösningar (pH 7), till exempel diskmedel. De är också lämpliga för att rengöra glas- eller polykarbonathöljet. Späd rengöringsmedlet med vatten och använd en trasa eller svamp vid rengöringen.
- Spreja inte rengöringsmedlet direkt på armaturens yta. Det kan vara svårt att avlägsna rengöringsmedlet från skyddshöljet.
- Använd inte högtryckstvätt för att rengöra armaturen.

BYTE AV FILTER

- I en vanlig industrimiljö rekommenderar vi att byta ut filtret vart 4:e-5:e år. Beroende på förhållandena bör filtret alltid bytas när täckglaset rengörs om det samlas damm på täckglaset.

KOMPONENTER

- Om en av det elektroniska reglerdonet av någon anledning går sönder ska det omedelbart bytas ut mot en likadan ur I-Valos sortiment. Kontrollera skicket på reglerdonet vid varje byte av armaturenhet. Det elektroniska reglerdonets genomsnittliga livslängd är ca 50 000 timmar.
- Det rekommenderas att reglerdonet byts ut efter det angivna antalet driftstimmar.
- Vid komponentbyten ska snabbkopplingarna öppnas och styrenhetens kåpa avlägsnas. När reglerdonet har bytts ut ska silikontätningarna rengöras omsorgsfullt. Placera kåpan tätt mot ramen och stäng snabbkopplingarna försiktigt.
- Använd bara I-Valos originalreservdelar.

BYTE AV REGLERDON

- Armaturens reglerdon kan vid behov bytas av en professionell elektriker. Reglerdonet finns i en styrenhet som är separat från armaturen. Stäng av strömmen innan ett defekt reglerdon byts ut. Bytet får endast göras av en professionell elektriker i enlighet med lokala bestämmelser om elsäkerhet.

TA BORT DET GAMLA TEKNIPAKETET (se bilder i slutet av anvisningarna)

1. Koppla bort armaturen från elnätet och kontrollera att den inte är strömförande.
2. Öppna armaturens spärrhakar med ett lämpligt verktyg, till exempel en spårskruvmejsel.
3. Koppla bort anslutningskablarna från skruvplintarna.
4. Ta bort monteringsytan för reglerdonet från styrenhetens stomme:
 - Lossa skruvarna som håller monteringsytan på plats
 - Lyft bort monteringsytan från armaturens stomme
5. Återvinn elektriska komponenter och andra material på rätt sätt
6. Kontrollera att styrenhetens stomme, fästpunkterna, kabelförskruvningarna, spärrhakar, stommens tätning samt jordningspunkterna är i gott skick.

INSTALLERA ETT NYTT TEKNIPAKET (se bilder i slutet av anvisningarna)

Observera att de elektriska komponenterna är känsliga för elektrostatiska urladdningar (ESD).

Installera underhållspaketet genom att utföra stegen i motsatt ordning.

7. Sätt monteringsytan på plats.
8. Dra åt alla skruvar omsorgsfullt. Undvik dock att dra åt dem alltför mycket.
9. Anslut anslutningskablarnas kopplingar till anslutningsplintarna.
10. Stäng styrenhetens kåpa och dess spärrhakar försiktigt
11. Koppla in strömmen för styrenheten.

GARANTI

- Armaturen innehåller elektronik som inte får utsättas för elektrostatisk urladdning (ESD) eller smuts. Den får därför inte monteras isär.
- I-Valos garanti gäller endast om armaturernas installation och driftsättning samt allt underhållsarbete under garantiperioden har utförts i enlighet med bruks- och underhållsanvisningarna och registrerats skriftligen.
- I-Valo ansvarar för att eventuella defekter i fråga om produktens konstruktion, material eller tillverkning som
- visar sig vid korrekt användning och åtgärdar felet genom att reparera eller byta ut produkten eller med hjälp av en reservdel.
- Om inte annat avtalats ska kunden på egen bekostnad överlämna den defekta delen till I-Valo som tar kostnader för reparationer eller byte. I-Valo tar också kostnaden för leverans av den reparerade eller nya delen till kunden. Garantiansvaret gäller inte naturligt slitage, vid olämplig eller felaktig hantering eller vid överdriven belastning.
- Garantin blir ogiltig om de här instruktionerna inte följs.

TECHNICAL SPECIFICATIONS

EN

Luminaire	XENRE80 LUMINAIRE UNIT + SEPARATE CONTROL MODULE One or two luminaire units may be installed per control module.			
Ta (°C)	LUMINAIRE UNIT -40 °C ... +80 °C CONTROL MODULE -25 °C ... +60 °C			
Enclosure rating (IP)	LUMINAIRE UNIT: IP66 (equipped with a GORE filter), IP65 (equipped with another I-Valo filter) CONTROL MODULE: IP65			
Light source	This product contains a light source of energy efficiency class D .			
Total power (W)	1 luminaire unit 142 W (8 COB) 2 luminaire units 286 W (2 X 8 COB) 1 luminaire 139 W (6 COB) 2 luminaire units 286 W (2 X 6 COB)			
Voltage (V)	220-240 V			
Frequency (Hz)	0/50/60 Hz			
Inrush current I _{peak} (A) Δt @ I _{peak} = 50% (s)	1 luminaire: 2 x (17.7 A / 162 μs) 2 luminaires: 4 x (17.7 A / 162 μs)			
Connection	Luminaire unit: 5 × 2,5 mm ² (max. 25 m) Control module: -o- 5 × 2,5 mm ² (L, N, PE, DA, DA) Cable 4,0 m 5 × 1,5 mm ² (DALI) 1.5 m cable with a plug 3 × 1,5 mm ² (ON/OFF)			
Max. number per automatic circuit breaker *)	B10 A	B16 A	C10 A	C16 A
XENRE TA80	8	11	14	18

Note: The values given in the table apply to standard models in the luminaire product range. We reserve the right to make changes.

*) The internal wiring of the control module's LED control gears (220-240 V) has been implemented with fixed parallel connection and therefore supply voltage is always on in all control gears regardless of a luminaire being connected to it or not. Because of this any unconnected luminaires are regarded as luminaires in the table section Max. number per automatic circuit breaker.

These instructions must be kept and handed over to the user of the property!

EN

STORAGE

- Maximum storage temperature must remain within the specified $T_{a,min}$... $T_{a,max}$ range.
- Permitted relative humidity: 5% to max. 85%, non-condensing (max. 56 days/year at 85%).
- Keep products protected from vibration, moisture, and corrosive chemicals.
- Ideal storage conditions are temperature-controlled (5–25 °C), dry, and well-ventilated.

INSTALLATION

- The luminaire may only be installed by a professional electrician in accordance with local legislation.
- Both the luminaire and the control module may only be used in an environment for which they have been designed according to their rating label.
- Always connect the luminaires when there is no incoming voltage.
- In order to avoid damage to the electronic control gear and other sensitive electronic parts, connect the zero to the phase conductor prior to the insulation test (max. 500V DC).
- Changing the construction of the luminaire and making any changes to cabling is prohibited.
- I-Valo luminaires are always delivered equipped with mounting holes. Do not make any other holes in the frame.
- **Do not change or modify the structure or wiring of the luminaire or the control module!**
- The internal wiring of the control module's LED control gears (220-240 V) has been implemented with fixed parallel connection. Thus, supply voltage is always on in all control gears regardless of a luminaire being connected to it or not.
- **If a luminaire is not connected to all bushing seals, the sealing of the bushing must be ensured. Empty bushing seals are not allowed.**
- **Please note that the ambient temperature is different for the control module and the luminaire.** These temperature restrictions must be followed when selecting the application of the luminaire.
- See wiring instructions on page 4
 - Connect the connector delivered with the luminaire to the connecting cable according to separate wiring instructions (the connector manufacturer's wiring instructions are delivered with the connector).
 - Connect the connector head to the luminaire.
 - The other end of the cable is connected to the control module in accordance with separate wiring instructions.

- **The XENRE luminaire unit is installed with installation brackets that are ordered separately** depending on the installation

- mounting rail for one luminaire **X100**
- mounting rail for two luminaires **X220**
- wall bracket **X110**

Note: Screws for the X brackets are pre-installed in the frame of the luminaire. The highest permitted tightening torque is 5,9 Nm. The basic I-Valo brackets mentioned below also require a X100 or X220 bracket.

- wire bracket **6079**
- wall bracket **6060** (2 pcs)

- In addition to the abovementioned mounting brackets, the selection includes a wide range of other brackets for different mounting methods, see: www.i-valo.com

- **The control module is installed separately in a cooler space (max. +60 degrees).** It can also be installed with a separately ordered installation fastener according to the installation location:

- wire suspension bracket **6021**
- stepless wall bracket **6035** (2 pcs)
- wall bracket **6060** (2 pcs)
- wall bracket **6061**
- pole bracket **6063**
- pipe bracket **6065**
- wire bracket **6079**
- adjustable rail bracket **6036** (2 pcs)

USAGE & MAINTENANCE

- Both the luminaire and the control module may only be used in an environment for which they have been designed according to their rating label.
- **The luminaire unit must not be disassembled.**
- Before performing maintenance, power must be disconnected from the luminaire. It takes several minutes for the luminaire components to cool down.
- Before opening the control module, the dirt accumulated on the surfaces must be removed.
- The control module includes electronics that must not be exposed to electrostatic discharges (ESD) or dirt.
- The luminaire may not be used without its cover glass or a PC/acrylic cover.
- The condition of the mounting rail and bracket should be checked regularly.

- A damaged luminaire must not be used; voltage must be disconnected from it and it must be repaired.
- An unstable electrical grid may damage the electronic components of the luminaires.
- Temperature and the quality of the supply voltage affect the service life of the control gear. The estimated failure rate is 0.2% per each 1,000 operating hours at the luminaire's maximum allowed ambient temperature. However, a failure rate of 10% remains within normal limits. Transients and voltage spikes significantly reduce the service life, as does unclean supply voltage.
- The luminous emittance of LED luminaires has a tolerance of $\pm 10\%$. The luminous flux of LED light sources decreases over their service life just like that of traditional light sources. When an old LED luminaire is replaced with a new one, the difference in luminous emittance may be evident to the naked eye due to the better lighting power of the new luminaire. The colour temperature of the luminaire may also change.
- The product is covered by the Waste Electrical and Electronic Equipment Directive 2012/19/EU (WEEE), and must be properly recycled at the end of its service life.

CLEANING

- Voltage must be disconnected from the luminaire before cleaning. The electronic components and connectors must not be exposed to moisture.
- The exterior surfaces of the luminaire should be cleaned of dirt occasionally, thus ensuring its effective operation. Regular cleaning is important for optimal luminous emittance and service life.
- A thick layer of dust on top of the luminaire increases its internal temperature. This may reduce the service life of the luminaire. The thickness of the dust layer in any part of the luminaire must not exceed 2 mm.
- If necessary, the luminaire can be cleaned with neutral soap solutions (pH 7), for example dishwashing liquids. They are also suitable for cleaning of the glass or the polycarbonate cover. Dilute the cleaning agent with water, and use a cloth rag or a sponge for cleaning.
- Do not spray the cleaning agent directly onto the surface of the luminaire, as it might be difficult to remove from the protective cover.
- Do not use a pressure washer to clean the luminaire.

FILTER REPLACEMENT

- In a normal industrial environment, we recommend replacing the filter every 4-5 years. Depending on conditions, if dust accumulates on the cover glass, the filter should be replaced whenever the cover glass is cleaned.

COMPONENTS

- In case one of the electronic control gears turns defect, for one reason or another, replace it immediately by an equal one of I-Valo's type. Check the condition of the control gear at every luminaire unit change. The average lifetime of the electronic control gear is approx. 50,000 hours.
- It is advisable to change the electronic control gear after the given operating hours.
- For component change, open the quick latches and remove the control module cover. Once the control gear has been changed, clean the silicone sealings carefully. Press the cover tightly against the frame and close the quick latches carefully.
- Use I-Valo's original spare parts only.

CONTROL GEAR REPLACEMENT

- The control gear of the luminaire can be replaced by a professional electrician, if necessary. The control gear are in a control module that is separate from the luminaire. Switch off the power before replacing faulty control gear. The replacement may only be performed by a professional electrician in accordance with the local electrical safety regulations.

REMOVAL OF THE OLD TECHNOLOGY PACKAGE (see pictures at the end of the instructions)

1. Disconnect the luminaire from the power network and make sure it is not live.
2. Open the luminaire's latches with a suitable tool, for example, a flat-bade screwdriver.
3. Disconnect the connecting cables from the screw terminals.
4. Disconnect the installation base for the control gear from the frame of the control module:
 - Unscrew the three screws keeping the installation base in place
 - Lift the installation base from the frame of the luminaire
5. Recycle electrical components and other materials correctly
6. Check the condition of the control module frame, attachment points, cable glands, latches, frame gasket and the condition of the earthing points.

INSTALLATION OF A NEW TECHNOLOGY PACKAGE (see pictures at the end of these instructions)

Please note that the electrical components are sensitive to electrostatic discharges (ESD).

To install the maintenance package, perform the steps in reverse order.

7. Put the installation base in place.
8. Tighten all screws carefully. However, do not tighten them too much.
9. Connect the connectors of the connecting cables to the screw terminal.
10. Close the control module cover and its latches carefully
11. Switch on the power for the control module.

WARRANTY

- The luminaire includes electronics that must not be exposed to electrostatic discharges (ESD) or dirt, and must therefore NOT be disassembled.
- I-Valo's warranty is only valid, when the installation and commissioning of the luminaires as well as all maintenance measures executed during the warranty period have been done in accordance with the operation and maintenance instructions and registered in writing.
- I-Valo will be liable for any defects in design, materials or workmanship of the products that emerge in appropriate use by repairing or replacing the product or by using a spare part.
- Unless otherwise agreed the customer shall return the defective parts at his expense to I-Valo, who bears the costs for repairs or replacement. I-Valo shall bear the costs for shipping the repaired or replaced parts to the customer. The warranty obligation does not refer to natural wear and tear nor improper or unsuitable handling or excessive stressing.
- The warranty becomes null and void, if these instructions are not followed.

SPÉCIFICATIONS TECHNIQUES

Luminaire	Luminaire VERSION XENRE80 LED avec boîtier d'appareillage séparé 1 ou 2 luminaires peuvent être connectés sur le même boîtier d'appareillage			
Température admissible (Ta)	Luminaire -40 °C ... +80 °C Boîtier d'appareillage -25° ...+60° C			
Indice de protection (IP)	Luminaire : IP66 (avec filtre GORE), IP65 (avec autres filtres I-VALO) Boîtier d'appareillage : IP65			
Source lumineuse	Ce produit contient une source lumineuse de classe d'efficacité énergétique D .			
Puissance totale (W)	1 luminaire 142 W (8 COB) 2 luminaires 286 W (2 X 8 COB) 1 luminaire 139 W (6 COB) 2 luminaires 286 W (2 X 6 COB)			
Tension (V)	220-240 V			
Fréquence (Hz)	0/50/60 Hz			
Appel de courant Ipeak (A) Δt @Ipeak = 50 % (s)	1 luminaire : 2 x (17,7 A/162 μs) 2 luminaires : 4 x (17,7 A/162 μs)			
Raccordement	Luminaire : 5 × 2,5 mm ² (max. 25 m) Boîtier d'appareillage : -o- 5 × 2,5 mm ² (L, N, PE, DA, DA) Câble 4,0 m 5 X 1,5 mm ² (DALI) Câble 1,5 m + fiche 3 X 1,5 mm ² (ON/OFF)			
Nombre max. par coupe-circuit automatique *)	B10 A	B16 A	C10 A	C16 A
XENRE TA80	8	11	14	18

Remarque : Les valeurs indiquées dans le tableau s'appliquent aux modèles standard dans la gamme de produits du luminaire. Nous nous réservons le droit d'effectuer des modifications.

*) Le câblage interne du mécanisme de commande du boîtier d'appareillage à LED (220-240 V) a été mis en œuvre par branchement en parallèle fixe, la tension d'alimentation est donc toujours présente dans tous les mécanismes de commande, qu'un luminaire y soit relié ou non. Pour cette raison, tout luminaire non relié est considéré comme un luminaire dans la section du tableau Nombre max. par coupe-circuit automatique.

FR

Conservez soigneusement ces instructions et transmettez-les à l'utilisateur du matériel !

STOCKAGE

- La température de stockage doit rester dans la plage $T_{a,min}$... $T_{a,max}$ spécifiée.
- Humidité relative admissible : 5 % à max. 85 %, sans condensation (max. 56 jours/an à 85 %).
- Protéger les produits contre les vibrations, l'humidité et les produits chimiques corrosifs.
- Dans l'idéal, le produit doit être stocké dans un environnement à température contrôlée (5-25 °C), sec et bien ventilé.

INSTALLATION

- Le luminaire doit être installé uniquement par un professionnel agréé conformément à la législation locale.
- Le luminaire et le boîtier d'appareillage peuvent être utilisés uniquement dans un environnement pour lequel ils ont été conçus, conformément à leur plaque signalétique.
- Raccorder toujours les luminaires hors tension.
- Pour éviter d'endommager le dispositif de contrôle électronique et tous les autres composants électroniques sensibles, raccordez le conducteur neutre au conducteur de phase avant d'effectuer le test d'isolation (Max. 500 V CC).
- Il est strictement interdit d'effectuer des modifications dans la structure ou le câblage du luminaire.
- Les luminaires I-Valo sont toujours livrés avec des trous de fixation. Ne percez aucun autre trou supplémentaire dans le corps du luminaire ou du boîtier d'appareillage.
- **Ne changez et ne modifiez pas la structure ou le câblage du luminaire ou du boîtier d'appareillage !**
- Le câblage interne du boîtier d'appareillage à LED (220-240 V) a été mis en œuvre par branchement en parallèle. Ainsi, la tension d'alimentation est toujours présente dans tous les mécanismes de commande, qu'un luminaire soit relié ou non.
- **Si un presse-étoupe n'est pas utilisé, il doit impérativement être bouché. Des presse-étoupes ouverts et non utilisés sont interdits.**
- **Notez que la température est différente pour le boîtier d'appareillage et le luminaire.** Ces restrictions de température doivent être respectées lors de l'installation des luminaires et des boîtiers d'appareillage.
- Veuillez vous reporter aux instructions de câblage de la page 4.
 - Raccordez le connecteur livré avec le luminaire au câble selon les instructions de câblage distinctes (les instructions de câblage du fabricant du connecteur sont fournies avec celui-ci).
 - Raccordez la tête du connecteur au luminaire.
 - L'autre extrémité du câble est branchée au boîtier d'appareillage selon les instructions de câblage distinctes.

- **Différents types de supports sont disponibles pour l'installation des luminaires VERSION XENRE LED**

- rail de fixation pour un luminaire **X100**
- rail de fixation pour deux luminaires **X220**
- support pour fixation murale **X110**

Remarque : Les vis de fixation des supports X sont prévues sur le corps du luminaire. Le couple de serrage maximum autorisé est de 5,9 Nm. Les autres supports I-Valo mentionnés ci-dessous nécessitent également un support X100 ou X220.

- support pour filin **6079**
- support pour fixation murale horizontale **6060** (2 pièces pour un luminaire)
- D'autres types de supports sont disponibles, à consulter sur www.i-valo.com
- **Le boîtier d'appareillage doit être installé séparément en température ambiante maximale de 60°**
- Il peut également être installé avec un support de fixation à commander séparément :
 - support de suspension pour filin **6021**
 - support orientable pour fixation murale **6035** (2 PC)
 - équerre pour fixation murale **6060** (2 PC)
 - support orientable pour fixation murale **6061**
 - support orientable pour fixation sur tube rond vertical **6063**
 - support pour fixation sur tube rond horizontal **6065**
 - support pour filin **6079**
 - support orientable pour fixation sur tube rond **6036** (2 PC)

UTILISATION ET MAINTENANCE

- Le luminaire et le boîtier d'appareillage peuvent être utilisés uniquement dans un environnement pour lequel ils ont été conçus, conformément à leur plaque signalétique.
- **Le luminaire ne doit pas être désassemblé.**
- Avant de procéder à la maintenance, coupez l'alimentation du luminaire. Plusieurs minutes sont nécessaires au refroidissement des composants du luminaire.
- Avant d'ouvrir le boîtier d'appareillage, les impuretés accumulées sur les surfaces doivent être éliminées.
- Le boîtier d'appareillage comporte des composants électroniques qui ne doivent pas être exposés aux décharges électrostatiques ou à la saleté.
- Le luminaire ne doit pas être utilisé sans sa vasque en verre ou en acrylique.
- Contrôlez régulièrement l'état du rail de fixation.
- N'utilisez jamais un luminaire endommagé : coupez la tension du luminaire et faites-le réparer.
- Un réseau électrique instable peut endommager les composants électroniques du luminaire.

- La température et la qualité de la tension d'alimentation peuvent avoir une incidence sur la durée de vie du mécanisme de commande. Le taux de défaillance est de 0,2 % pour 1000 heures de service à la température ambiante maximale (T_a) autorisée du luminaire. Toutefois, un taux de défaillance de 10 % reste dans les limites normales. Les coupures de tension réduisent significativement la durée d'utilisation, tout comme un réseau électrique instable.
- Le rendement lumineux des luminaires LED a une tolérance de ± 10 %. Le flux lumineux des sources lumineuses LED diminue avec les années de service, comme toute autre source lumineuse traditionnelle. Après remplacement d'un ancien luminaire LED, une différence de rendement peut être visible à l'œil nu en raison d'un plus grand pouvoir d'éclairage du nouveau luminaire. La température de couleur du luminaire peut également changer.
- Le produit est couvert par la Directive relative aux déchets d'équipements électriques et électroniques (DEEE) 2012/19/UE et doit être recyclé correctement à la fin de sa durée de service.

NETTOYAGE

- Avant de procéder au nettoyage, le luminaire doit être mis hors tension. Les composants électroniques et les connecteurs ne doivent pas être exposés à l'humidité.
- Les surfaces extérieures du luminaire doivent être nettoyées de temps en temps afin d'assurer son bon fonctionnement. Un nettoyage régulier est important pour garantir un rendement lumineux et une durée de vie optimaux.
- La présence d'une épaisse couche de poussière sur le luminaire augmente sa température interne, ce qui peut réduire sa durée de service. L'épaisseur de la couche de poussière ne doit pas dépasser 2 mm à aucun endroit du luminaire.
- Si nécessaire, vous pouvez nettoyer le luminaire avec une solution à base de savon neutre (pH 7), par exemple du liquide vaisselle. Ce type de solution convient également au nettoyage du verre ou du couvercle en polycarbonate. Diluez l'agent nettoyant avec de l'eau et utilisez un chiffon doux ou une éponge pour procéder au nettoyage.
- Ne vaporisez pas l'agent nettoyant directement sur la surface du luminaire, afin de ne pas l'endommager.
- N'utilisez pas de nettoyeur sous pression pour nettoyer le luminaire.

REMPACEMENT DU FILTRE

- Dans un environnement industriel normal, nous recommandons de remplacer le filtre tous les 4 ou 5 ans, en même temps que vous procédez au nettoyage du luminaire et du boîtier.

COMPOSANTS

- Si le driver électronique venait à être défectueux, veuillez le remplacer sans délai par une pièce d'origine I-Valo. Vérifiez l'état du mécanisme électronique à chaque remplacement de luminaire. La durée de vie moyenne du mécanisme électronique est d'env. 50 000 heures.
- Il est conseillé de remplacer le mécanisme électronique après le nombre d'heures de fonctionnement indiqué.
- Pour remplacer un composant, ouvrez les fermetures rapides et retirez le couvercle du boîtier d'appareillage. Après avoir remplacé le mécanisme électronique, veuillez nettoyer les joints en silicone. Appuyez le couvercle fermement contre le cadre et fermez soigneusement les fermetures rapides.
- Veuillez uniquement choisir des pièces de rechange d'origine I-Valo.

REPLACEMENT DU MÉCANISME ÉLECTRONIQUE

- Si nécessaire, le driver électronique du luminaire doit être remplacé par un professionnel agréé. Le mécanisme électronique se trouve dans le boîtier d'appareillage séparé du luminaire. Couper l'alimentation avant de remplacer le mécanisme électronique défectueux. Seul un électricien professionnel agréé est autorisé à effectuer le remplacement conformément à la législation locale en matière de sécurité électrique.

REPLACEMENT DE L'ANCIEN KIT (veuillez vous reporter aux schémas figurant à la fin de cette notice)

1. Débranchez le luminaire du réseau électrique et assurez-vous qu'il n'est plus sous tension.
2. Débloquez les attaches du luminaire à l'aide d'un outil approprié tel qu'un tournevis plat.
3. Débranchez les câbles de raccordement des borniers à vis.
4. Débranchez le support d'installation du mécanisme électronique du châssis du boîtier d'appareillage :
 - Dévissez les trois vis qui maintiennent le support fixation en place
 - Soulevez le support d'installation pour le retirer le cadre du luminaire
5. Recyclez correctement les composants électriques et autres matériaux
6. Vérifiez l'état du châssis du boîtier d'appareillage, des points de fixation, des presse-étoupes, des attaches de fermeture, des verrous, des joints du cadre et des points de mise à la terre.

INSTALLATION D'UN NOUVEAU SERVICE PACK (veuillez vous reporter aux schémas figurant à la fin de cette notice)

Veuillez noter que les composants électriques sont sensibles aux décharges électrostatiques (ESD).

Pour installer le pack de maintenance, procédez dans l'ordre inverse.

7. Mettez en place le support fixation en le faisant glisser.
8. Serrez toutes les vis avec précaution, mais pas de manière excessive.

9. Branchez les connecteurs des câbles de raccordement au bornier à vis.
10. Fermez avec précaution le couvercle du boîtier d'appareillage et ses attaches.
11. Mettez le boîtier d'appareillage sous tension.

GARANTIE

FR

- Le luminaire contient des composants électroniques qui ne doivent pas être exposés aux décharges électrostatiques (ESD) ou aux impuretés et donc ne JAMAIS être démontés.
- La garantie I-Valo n'est valable que si l'installation et la mise en service des luminaires tout comme l'ensemble des opérations de maintenance effectuées au cours de la période de garantie ont été exécutées conformément aux instructions d'utilisation et de maintenance et enregistrées par écrit.
- La société I-Valo sera tenue responsable pour tous types de défaut matériel ou conception des produits apparaissant au cours d'une utilisation conforme et procédera à la réparation, au remplacement du produit ou remplacement d'une pièce de rechange.
- Sauf accord contraire, le client est tenu de retourner à ses frais les pièces défectueuses à I-Valo qui prend en charge le coût des réparations ou du remplacement. I-Valo prend en charge les frais liés à l'envoi des pièces réparées ou neuves au client. L'obligation de garantie ne peut être invoquée en cas de dommages causés par l'usure naturelle, l'utilisation inadéquate ou inappropriée du matériel ou encore en cas de sollicitation extrême.
- Le non-respect de ces instructions entraîne l'annulation de la garantie.

TECHNISCHE DATEN

Leuchte	XENRE80 LEUCHTENEINHEIT + SEPARATES KOMPONENTENMODUL Pro Komponentenmodul können eine oder zwei Leuchteneinheiten montiert werden.			
Umgebungstemperatur(°C)	LEUCHTENEINHEIT -40 °C ... +80 °C KOMPONENTENMODUL -25 °C ... +60 °C			
Schutzart (IP)	LEUCHTENEINHEIT: IP66 (mit GORE-Filter), IP65 (mit einem anderen I-Valo Filter) KOMPONENTENMODUL: IP65			
Leuchtmittel	Dieses Produkt enthält eine Lichtquelle der Energieeffizienzklasse D .			
Gesamtleistung (W)	1 Leuchteneinheit 142 W (8 COB) 2 Leuchteneinheiten 286 W (2 X 8 COB) 1 Leuchteneinheit 139 W (6 COB) 2 Leuchteneinheiten 286 W (2 X 6 COB)			
Spannung (V)	220 - 240 V			
Frequenz (Hz)	0/50/60 Hz			
Einschaltstrom I _{peak} (A) Δt @ I _{peak} = 50% (s)	1 Leuchte: 2 x (17,7 A / 162 μs) 2 Leuchten: 4 x (17,7 A / 162 μs)			
Anschluss	Leuchteneinheit: 5 × 2,5 mm ² (max. 25 m) Komponentenmodul: -o- 5 × 2,5 mm ² (L, N, PE, DA, DA) Kabel 4,0 m 5 × 1,5 mm ² (DALI) 1,5 m Kabel mit Stecker 3 × 1,5 mm ² (EIN/AUS)			
Leitungsschutzautomat *)	B10 A	B16 A	C10 A	C16 A
XENRE TA80	8	11	14	18

Hinweis: Die Werte in der Tabelle beziehen sich auf Standardmodelle im Leuchten-Sortiment.
Wir behalten uns das Recht vor, Änderungen vorzunehmen.

*) Für die interne Verkabelung der LED-Vorschaltgeräte des Komponentenmoduls (220-240 V) wurde eine feste Parallelschaltung verwendet. Daher ist die Versorgungsspannung in allen Vorschaltgeräten immer eingeschaltet, unabhängig davon, ob eine Leuchte angeschlossen ist oder nicht. Aus diesem Grund fallen alle nicht angeschlossenen Leuchten unter die Leuchten in der Tabelle Abschnitt Maximale Anzahl pro Leistungsschutzautomat

Diese Anleitung muss aufbewahrt und dem Nutzer des Eigentums übergeben werden!

LAGERUNG

- Die maximale Lagertemperatur muss im angegebenen Umgebungstemperaturbereich liegen.
- Zulässige relative Luftfeuchtigkeit: 5 % bis max. 85 %, nicht kondensierend (max. 56 Tage/Jahr bei 85 %).
- Schützen Sie die Produkte vor Vibrationen, Feuchtigkeit und korrosiven Chemikalien.
- Ideale Lagerbedingungen sind eine trockene, gut belüftete Umgebung mit geregelter Temperatur (5–25 °C).

DE

MONTAGE

- Die Leuchte darf nur durch einen professionellen Elektriker laut lokaler Gesetzgebung montiert werden.
- Sowohl die Leuchte als auch das Komponentenmodul dürfen nur in einer Umgebung verwendet werden, für die sie laut Typenschild ausgelegt wurden.
- Beim Leuchtenanschluss muss sichergestellt sein, dass die Zuleitung nicht unter Spannung ist.
- Um Schäden am elektronischen Vorschaltgerät und anderen empfindlichen elektronischen Bauteilen zu vermeiden, verbinden Sie den Neutral- und den Phasenleiter, bevor Sie die Isolationsprüfung vornehmen (maximal 500 V Gleichstrom).
- Änderungen an der Leuchtenkonstruktion bzw. eventuelle zusätzliche Anschlüsse sind nicht erlaubt.
- I-Valo Leuchten werden stets mit fertigen Montagebohrungen geliefert. Es dürfen keine weiteren Bohrungen am Leuchtengehäuse vorgenommen werden.
- **Die Konstruktion oder Verkabelung des Licht- bzw. Komponentenmoduls dürfen in keiner Weise geändert werden!**
- Für die interne Verkabelung der LED-Vorschaltgeräte des Komponentenmoduls (220–240 V) wurde eine feste Parallelschaltung verwendet. Das bedeutet, dass die Versorgungsspannung für alle Vorschaltgeräte stets eingeschaltet ist, unabhängig davon, ob die Geräte mit einer Leuchte verbunden sind.
- **Werden am Komponentenmodul nicht alle Kabelverschraubungen angeschlossen, müssen die überschüssigen Kabelverschraubungen mit Blindstopfen abgedichtet werden. Keine Kabelverschraubung darf unabgedichtet bleiben.**
- **Bitte beachten Sie, dass für Komponentenmodul und Leuchte unterschiedliche Umgebungstemperaturen gelten.** Die Temperaturbegrenzungen müssen bei der Auswahl der Anwendung der Leuchte beachtet werden.
- Siehe Anweisungen zur Verkabelung auf Seite 4.
 - Schließen Sie den mit der Leuchte gelieferten Stecker an das Kabel entsprechend den spezifischen Verkabelungsanweisungen an (die Herstelleranleitung für die Verkabelung wird mit dem Stecker geliefert).

- Schließen Sie den Steckerkopf an die Leuchte an.
- Das andere Kabelende ist entsprechend den spezifischen Verkabelungsanweisungen an das Komponentenmodul anzuschließen.

- **Die XENRE Leuchteneinheit wird mit Montagehalterungen installiert, die separat zu bestellen sind.** Je nach Installation

- Befestigungsschiene für eine Leuchte **X100**
- Befestigungsschiene für zwei Leuchten **X220**
- Wandkonsole **X110**

Hinweis: Schrauben für die X Konsolen sind im Rahmen der Leuchte bereits vorinstalliert. Das maximal zulässige Anzugsdrehmoment beträgt 5,9 Nm. Die nachstehend aufgeführten I-Valo Halterungen in Basisausführung erfordern auch eine Konsole vom Typ X100 oder X220.

- Seilaufhängung **6079**
- Wandkonsole **6060** (2 Stck.)

- Zusätzlich zu den oben genannten Montagekonsolen enthält die Auswahl zahlreiche weitere Konsolen für verschiedene Montageverfahren, siehe: www.i-valo.com

- **Das Komponentenmodul wird separat an einem kühleren Ort installiert (max. +60 Grad).** Für die Leuchte sind gegen Mehrpreis auch separate Installationskonsolen (je nach Montageort) erhältlich:

- Hängekonsole, mit Seil **6021**
- Wandkonsole, stufenlos **6035** (2 Stck.)
- Wandkonsole **6060** (2 Stck.)
- Wandkonsole **6061**
- Mastkonsole **6063**
- Rohrkonsole **6065**
- Seilaufhängung **6079**
- Geländerkonsole, stufenlos **6036** (2 Stck.)

VERWENDUNG & WARTUNG

- Sowohl die Leuchte als auch das Komponentenmodul dürfen nur in einer Umgebung verwendet werden, für die sie laut Typenschild ausgelegt wurden.
- **Die Leuchteneinheit darf nicht auseinanderggebaut werden.**
- Vor dem Ausführen von Wartungsarbeiten muss die Leuchte von der Spannungsversorgung getrennt werden. Es dauert mehrere Minuten, bis sich die Komponenten der Leuchte abgekühlt haben.
- Vor dem Öffnen des Komponentenmoduls muss Schmutz, der sich auf den Oberflächen angesammelt hat, entfernt werden.
- Das Komponentenmodul enthält elektronische Bauteile, die nicht elektrostatischer

Entladung oder Schmutz ausgesetzt werden dürfen.

- Die Leuchte darf nicht ohne Abdeckungsglas oder PC-Abdeckung verwendet werden.
- Der Zustand von Befestigungsschiene und Halterung sollte regelmäßig überprüft werden.
- Eine beschädigte Leuchte darf nicht verwendet werden. Sie muss von der Spannungsversorgung getrennt und repariert werden.
- Ein instabiles Stromnetz kann die elektronischen Komponenten der Leuchte beschädigen.
- Die Umgebungstemperatur und die Qualität der Versorgungsspannung wirken sich auf die Lebensdauer der Treiber aus. Die geschätzte Ausfallquote beträgt 0,2% je 1.000 Betriebsstunden bei der maximal zulässigen Umgebungstemperatur der Leuchte. Allerdings liegt eine Ausfallquote von 10% weiterhin innerhalb der normalen Grenzen. Einschaltströme und Spannungsspitzen verringern die Lebensdauer beträchtlich, ebenso wie unsaubere Versorgungsspannungen.
- Die Lichtausstrahlung von LED-Leuchten besitzt eine Toleranz von $\pm 10\%$. Der Lichtstrom von LED-Leuchtmitteln sinkt im Laufe ihrer Lebensdauer genauso wie bei herkömmlichen Leuchtmitteln. Wenn eine alte LED-Leuchte durch eine neue Leuchte ersetzt wird, kann der Unterschied bei der Lichtausstrahlung aufgrund der höheren Leuchtkraft der neuen Leuchte möglicherweise mit bloßem Auge festgestellt werden. Auch die Farbtemperatur der Leuchte kann sich ändern.
- Das Produkt unterliegt der Richtlinie 2012/19/EG über Elektro- und Elektronik-Altgeräte (WEEE) und muss am Ende seiner Lebensdauer ordnungsgemäß dem Recycling zugeführt werden.

REINIGUNG

- Vor dem Reinigen muss die Leuchte von der Spannungsversorgung getrennt werden. Die elektronischen Komponenten und Anschlüsse dürfen keiner Feuchtigkeit ausgesetzt werden.
- Die Oberflächen der Leuchte sollten von Zeit zu Zeit gereinigt werden, um dadurch den effektiven Betrieb zu gewährleisten. Die regelmäßige Reinigung ist für die optimale Lichtausbeute und die Lebensdauer wichtig.
- Eine dicke Staubschicht auf der Leuchte hat einen Anstieg der Innentemperatur zur Folge. Dies kann die Lebensdauer der Leuchte verringern. Die Staubschicht darf auf keinem Teil der Leuchte dicker als 2 mm sein.
- Bei Bedarf kann die Leuchte mit neutralen Seifenlösungen (pH 7) wie beispielsweise Spülmittel gereinigt werden. Diese Lösungen sind auch für das Reinigen der Abdeckung aus Glas oder Polycarbonat geeignet. Verdünnen Sie das Reinigungsmittel mit Wasser und verwenden Sie einen Stofflappen oder einen Schwamm für die Reinigung.

- Sprühen Sie das Reinigungsmittel nicht unverdünnt auf die Oberfläche der Leuchte, da es schwierig sein kann, es von der Schutzabdeckung zu entfernen.
- Verwenden Sie keinen Hochdruckreiniger zum Reinigen der Leuchte.

FILTERWECHSEL

- In einer normalen industriellen Umgebung empfehlen wir den Filterwechsel alle 4–5 Jahre. Je nach Bedingungen, falls sich Schmutz auf dem Schutzglas ansammelt, sollte der Filter beim Reinigen des Schutzglases gewechselt werden.

KOMPONENTEN

- Sollte eines der Vorschaltgeräte aus einem beliebigen Grund defekt sein, muss es sofort durch ein gleichwertiges Gerät von I-Valo ersetzt werden. Prüfen Sie den Zustand der Treiber bei jedem Wechsel der Leuchteneinheit. Die durchschnittliche Lebensdauer der Treiber beträgt ungefähr 50.000 Betriebsstunden.
- Es empfiehlt sich, die elektronischen Vorschaltgeräte nach der angegebenen Anzahl Betriebsstunden zu ersetzen.
- Um eine Komponente zu wechseln, öffnen Sie die Schnellverschlüsse und entfernen Sie die Abdeckung des Komponentenmoduls. Nach dem Auswechseln des Treibers müssen Sie die Silikondichtungen sorgfältig reinigen. Bringen Sie die Abdeckung wieder fest am Gehäuse an und schließen Sie die Schnellverschlüsse.
- Verwenden Sie grundsätzlich nur originale Ersatzteile von I-Valo.

ERSATZ VON VORSCHALTGERÄTEN

- Das Vorschaltgerät der Leuchte kann bei Bedarf von einem professionellen Elektriker ersetzt werden. Das Vorschaltgerät befindet sich in einem von der Leuchte separaten Komponentenmodul. Bevor ein defektes Vorschaltgerät ersetzt wird, muss die Spannungsversorgung ausgeschaltet werden. Der Ersatz darf nur von einem professionellen Elektriker in Übereinstimmung mit den vor Ort geltenden Bestimmungen für elektrische Sicherheit vorgenommen werden.

ENTFERNEN DES ALTEN TECHNIK-PAKETS (siehe Abbildungen am Ende der Anleitung)

1. Trennen Sie die Leuchte vom Stromnetz und stellen Sie sicher, dass sie nicht unter Spannung steht.
2. Öffnen Sie die Verschlüsse der Leuchte mit einem passenden Werkzeug wie beispielsweise einem Flachsraubenzieher.
3. Ziehen Sie die Verbindungskabel von den Schraubklemmen ab.
4. Trennen Sie die Montageplatte für das Vorschaltgerät vom Rahmen des Komponentenmoduls:
 - Schrauben Sie die drei Schrauben ab, mit denen die Montagefläche befestigt ist.
 - Nehmen Sie die Montagefläche vom Leuchtenrahmen ab:
5. Recyceln Sie elektrische Komponenten und die anderen Materialien und Werkstoffe korrekt.

6. Prüfen Sie den Zustand des Rahmens des Komponentenmoduls sowie der Befestigungspunkte, Kabelverschraubungen, Verschlüsse, Rahmendichtungen und der Erdungspunkte.

MONTAGE EINES NEUEN TECHNIK-PAKETS (siehe Abbildungen am Ende der Anleitung)

Bitte beachten Sie, dass die elektrischen Komponenten gegenüber elektrostatischer Entladung (ESD) empfindlich sind.

Gehen Sie bei der Montage des Wartungspakets in umgekehrter Reihenfolge vor.

DE

7. Setzen Sie die Montageplatte in ihrer Position ein.
8. Ziehen Sie alle Schrauben vorsichtig fest. Ziehen Sie sie jedoch nicht zu fest.
9. Schließen Sie die Steckverbinder der Verbindungskabel an die Schraubklemme an.
10. Schließen Sie die Abdeckung und die Verschlüsse des Komponentenmoduls ordnungsgemäß.
11. Schalten Sie das Komponentenmodul ein.

GEWÄHRLEISTUNG

- Die Leuchte enthält elektronische Bauteile, die nicht elektrostatischer Entladung (ESD) oder Schmutz ausgesetzt werden dürfen, und darf daher NICHT auseinandergebaut werden.
- Die Gewährleistung von I-Valo gilt nur, wenn die Installation und die Inbetriebnahme der Leuchten sowie sämtliche Wartungsarbeiten im Gewährleistungszeitraum entsprechend der Betriebs- und Wartungsanleitung durchgeführt und schriftlich registriert wurden.
- I-Valo übernimmt gerechtfertigte Fehler in Bezug auf die Ausführung, die Materialien und die Verarbeitung der Produkte, die während des korrekten Gebrauchs auftreten, und repariert oder ersetzt das betreffende Teil durch ein Ersatzteil.
- Sofern nicht anders vereinbart, sendet der Kunde eventuelle defekte Teile auf eigene Kosten an I-Valo und das Unternehmen übernimmt die Kosten für Reparaturen oder den Ersatz. I-Valo trägt die Kosten für den Versand der reparierten oder ersetzten Teile an den Kunden. Die Gewährleistungsverpflichtung gilt nicht für natürlichen Verschleiß oder im Falle von unangemessener Handhabung oder übermäßiger Beanspruchung.
- Die Gewährleistung erlischt, wenn diese Anleitung nicht befolgt wird.

DANE TECHNICZNE

Oprawa oświetleniowa	OPRAWA OŚWIETLENIOWA XENRE80 + ODDZIELNY MODUŁ STEROWANIA Na jednym module sterowania można zamontować jedną lub dwie oprawy oświetleniowe.			
Ta (°C)	OPRAWA OŚWIETLENIOWA -40°C - +80°C MODUŁ STEROWANIA -25°C - +60°C			
Stopień ochrony obudowy (IP)	OPRAWA OŚWIETLENIOWA: IP66 (Wyposażenie w filtr GORE), IP65 (wyposażenie w kolejny filtr I-Valo) MODUŁ STEROWANIA: IP65			
Źródło światła	Ten produkt zawiera źródło światła o klasie efektywności energetycznej D .			
Moc całkowita (W)	1 Oprawa oświetleniowa 142 W (8 COB) 2 Oprawy oświetleniowe 286 W (2 X 8 COB) 1 Oprawa oświetleniowa 139 W (6 COB) 2 Oprawy oświetleniowe 286 W (2 X 6 COB)			
Napięcie (V)	220 - 240 V			
Częstotliwość (Hz)	0/50/60 Hz			
Prąd rozruchu Iszczyt (A) Δt przy Iszczyt = 50% (s)	1 oprawa oświetleniowa: 2 x (17,7 A/162 μs) 2 oprawy oświetleniowe: 4 x (17,7 A/162 μs)			
Złącze modułu sterowania	Oprawa oświetleniowa: 5 × 2,5 mm ² (maks. 25 m) Moduł sterowania: -o- 5 × 2,5 mm ² (L, N, PE, DA, DA) Kabel 4,0 m 5 × 1,5 mm ² (DALI) Kabel 1,5 m z wtyczką 3 × 1,5 mm ² (WŁ./WYŁ.)			
Maks. liczba na wyłącznik automatyczny *)	B10 A	B16 A	C10 A	C16 A
XENRE TA80	8	11	14	18

Uwaga: Wartości podane w tabeli dotyczą standardowych modeli w ofercie opraw oświetleniowych. Zastrzegamy sobie prawo do wprowadzania zmian.

*) Przewody wewnętrzne stateczników LED modułu sterującego (220-240 V) są połączone na stałe w sposób równoległy, dlatego też wszystkie stateczniki znajdują się zawsze pod napięciem, niezależnie od tego, czy jest do nich podłączona oprawa oświetleniowa. Z tego powodu wszystkie niepodłączone oprawy oświetleniowe uznawane są jako oprawy w tabeli Maks. liczba na wyłącznik automatyczny.

Niniejsze instrukcje należy zachować oraz przekazać użytkownikowi nieruchomości!

PRZECHOWYWANIE

- Maksymalna temperatura przechowywania musi mieścić się w podanym zakresie od $T_{a,min}$ do $T_{a,max}$.
- Dopuszczalna wilgotność względna: od 5% do maks. 85%, bez kondensacji (maks. 56 dni/rok przy wilgotności 85%).
- Produkty należy chronić przed drganiami, wilgocią i żrącymi substancjami chemicznymi.
- Najlepiej przechowywać je w suchych, dobrze wentylowanych pomieszczeniach o kontrolowanej temperaturze (5–25°C).

PL

MONTAŻ

- Oprawa oświetleniowa może być instalowana wyłącznie przez wykwalifikowanego elektryka zgodnie z lokalnymi przepisami.
- Oprawa i moduł sterowania mogą być używane tylko w otoczeniu, do którego są przeznaczone, zgodnie z etykietą znamionową.
- Podłączenie można wykonywać tylko przy odłączonym napięciu wejściowym.
- Aby uniknąć uszkodzenia statecznika elektronicznego i innych wrażliwych części elektronicznych, należy podłączyć przewód zerowy i fazowy przed wykonaniem testu izolacji (maks. 500 V DC).
- Zabronione jest dokonywanie zmian w konstrukcji oprawy i jakichkolwiek modyfikacji okablowania.
- Oprawy oświetleniowe I-Valo zawsze mają fabrycznie wywiercone otwory montażowe. Nie należy wywiercać dodatkowych otworów w ramie.
- **Nie należy zmieniać ani modyfikować konstrukcji i połączeń elektrycznych oprawy lub modułu sterowania!**
- Przewody wewnętrzne stateczników LED modułu sterującego (220–240 V) są połączone na stałe w sposób równoległy. Dlatego też wszystkie stateczniki znajdują się zawsze pod napięciem, niezależnie od tego, czy jest do nich podłączona oprawa oświetleniowa.
- **Jeśli oprawa oświetleniowa nie jest podłączona do każdej tulei uszczelniającej, należy zapewnić uszczelnienie tulei. Żadna tuleja uszczelniająca nie powinna pozostać pusta.**
- **Należy pamiętać, że temperatura otoczenia dla modułu sterowania jest inna niż w przypadku oprawy oświetleniowej.** Limity temperatury powinny być brane pod uwagę podczas wyboru zastosowania oprawy oświetleniowej.
- Zob. instrukcja podłączania na stronie 4
 - Podłączyć złącze dostarczone z oprawą oświetleniową do kabla łączącego zgodnie z odrębną instrukcją podłączania (instrukcja podłączania złącza jest dostarczana razem ze złączem).

- Podłączyć głowicę złącza do oprawy oświetleniowej.
- Drugi koniec kabla należy połączyć z modułem sterowania zgodnie z odrębną instrukcją podłączania.

- **Oprawę oświetleniową XENRE zamontować, korzystając z dostępnych oddzielnie wsporników montażowych** dopasowanych do instalacji

- szyna montażowa do jednej oprawy oświetleniowej **X100**
- szyna montażowa do dwóch opraw oświetleniowych **X220**
- wspornik ścienny **X110**

Uwaga: Rama oprawy oświetleniowej jest fabrycznie wyposażona w śruby mocujące dla wsporników X. Moment dokręcania nie może przekroczyć 5,9 Nm. W przypadku korzystania z wymienionych poniżej podstawowych wsporników I-Valo użycie wsporników X100 lub X220 również jest konieczne.

- zacisk linowy **6079**
- wspornik ścienny **6060** (2 szt.)

- Poza opisanymi powyżej wspornikami montażowymi wybór obejmuje szereg innych wsporników do różnych metod montażu, zob.: www.i-valo.com

- **Moduł sterowania montuje się osobno w chłodniejszym obszarze (maks. +60°C).**

Montażu można również dokonać za pomocą zamówionego oddzielnie łącznika instalacyjnego w zależności od miejsca instalacji:

- wspornik wieszakowy linowy **6021**
- wspornik ścienny bezstopniowy **6035** (2 szt.)
- wspornik ścienny **6060** (2 szt.)
- uchwyt ścienny **6061**
- wspornik masztowy **6063**
- wspornik rurowy **6065**
- zacisk linowy **6079**
- regulowany wspornik szynowy **6036** (2 szt.)

UŻYTKOWANIE I KONSERWACJA

- Oprawa i moduł sterowania mogą być użytkowane tylko w otoczeniu, do którego są przeznaczone, zgodnie z etykietą znamionową.
- **Oprawy oświetleniowej nie należy demontować.**
- Przed przystąpieniem do konserwacji należy odłączyć dopływ prądu do oprawy. Podzespoły oprawy potrzebują kilku minut na ostygnięcie.
- Przed otwarciem modułu sterowania należy usunąć pył nagromadzony na ich powierzchni.
- Moduł sterowania zawiera części elektroniczne, które nie mogą być wystawiane na działanie wyładowań elektrostatycznych (ESD) i zanieczyszczeń.
- Oprawy nie można używać bez dołączonej osłony szklanej lub z tworzywa sztucznego.

- Należy regularnie sprawdzać stan szyny montażowej i wspornika.
- Nie wolno używać uszkodzonej oprawy – należy odłączyć dopływ prądu i dokonać naprawy.
- Niestabilność sieci elektrycznej może prowadzić do uszkodzenia elementów elektronicznych opraw.
- Temperatura i jakość napięcia zasilającego mają wpływ na żywotność statecznika. Szacowana awaryjność wynosi 0,2% na każde 1000 godzin eksploatacji w maksymalnej temperaturze otoczenia dozwolonej dla oprawy. Jednakże awaryjność sięgająca 10% pozostaje w granicach standardowego zakresu. Przepięcia w instalacji elektrycznej znacznie skracają żywotność, podobnie jak niestabilne napięcie zasilające.
- Emitancja świetlna przez oprawy LED ma tolerancję $\pm 10\%$. Strumień świetlny źródła światła LED zmniejsza się przez cały okres użytkowania, podobnie jak w przypadku tradycyjnych źródeł światła. Gdy stara oprawa LED jest wymieniana na nową, różnica w emitancji świetlnej może być widoczna gołym okiem ze względu na wyższą moc oświetleniową nowej oprawy. Temperatura barwowa oprawy może również ulec zmianie.
- Produkt objęty jest dyrektywą w sprawie zużytego sprzętu elektrycznego i elektronicznego 2012/19/UE (WEEE) i musi zostać poddany utylizacji po zakończeniu okresu eksploatacji.

CZYSZCZENIE

- Przed czyszczeniem należy odłączyć dopływ prądu do oprawy. Elementy elektroniczne i złącza nie mogą być narażone na działanie wilgoci.
- Zewnętrzne powierzchnie oprawy należy raz na jakiś czas czyścić z brudu, co zapewni jej efektywne działanie. Regularne czyszczenie jest istotne dla uzyskania optymalnej emitancji światła i okresu eksploatacji.
- Gruba warstwa kurzu na górnej powierzchni oprawy powoduje wzrost temperatury w jej wnętrzu. Może to skrócić żywotność oprawy. Grubość warstwy kurzu na żadnej z części oprawy nie może przekraczać 2 mm.
- W razie potrzeby oprawa może być czyszczona przy użyciu detergentu o neutralnym odczynie (pH 7), np. płynu do mycia naczyń. Za pomocą detergentów można również czyścić szklane lub poliwęglanowe osłony. Należy rozcieńczyć środek czyszczący wodą i użyć szmatki lub gąbki do czyszczenia.
- Nie należy rozpylać środka czyszczącego bezpośrednio na powierzchnię oprawy, ponieważ może być on trudny do usunięcia z osłony ochronnej.
- Nie należy używać myjki ciśnieniowej do czyszczenia oprawy.

WYMIANA FILTRA

- W standardowym środowisku przemysłowym wymiana filtra zalecana jest co 4-5 lat. W zależności od warunków, jeśli na szklanej osłonie gromadzi się kurz, podczas jej czyszczenia należy również każdorazowo wymienić filtr.

KOMPONENTY

- Jeśli jeden ze stateczników elektronicznych ulegnie awarii, bez względu na jej przyczynę należy go natychmiast zastąpić jego odpowiednikiem z oferty I-Valo. Stan statecznika elektronicznego należy sprawdzać każdorazowo przy wymianie modułu oprawy. Średni czas pracy statecznika elektronicznego wynosi około 50 000 godzin.
- Zaleca się wymianę statecznika elektronicznego po przekroczeniu wspomnianej liczby godzin pracy.
- W celu wymiany komponentów należy otworzyć zatrzaski i zdjąć pokrywę modułu sterowania. Po zakończeniu wymiany statecznika należy dokładnie oczyścić silikonowe uszczelnienie. Docisnąć pokrywę szczelnie względem ramy i dokładnie zamknąć zatrzaski.
- Należy używać wyłącznie oryginalnych części zamiennych I-Valo.

WYMIANA STATECZNIKA

- W razie konieczności wymiany statecznika oprawy oświetleniowej może dokonać profesjonalny elektryk. Statecznik znajduje się w module sterującym zamontowanym poza oprawą oświetleniową. Przed wymianą uszkodzonego statecznika wyłączyć zasilanie. Wymiana może zostać przeprowadzona wyłącznie przez wykwalifikowanego elektryka zgodnie z lokalnymi przepisami dotyczącymi bezpieczeństwa elektrycznego.

DEMONTAŻ STAREGO PAKIETU TECHNOLOGICZNEGO (patrz rysunki na końcu instrukcji)

1. Odłączyć oprawę od sieci i upewnić się, że nie znajduje się pod napięciem.
2. Otworzyć zatrzaski oprawy za pomocą odpowiedniego narzędzia, na przykład wkrętaka płaskiego.
3. Odłączyć kable połączeniowe od zacisków śrubowych.
4. Odłączyć podstawę montażową statecznika od ramy modułu sterującego:
 - Odkręcić trzy śruby przytrzymujące podstawę montażową w miejscu.
 - Wyjąć podstawę montażową z ramy oprawy oświetleniowej.
5. Prawidłowo przekazać podzespoły elektryczne i inne materiały do recyklingu
6. Sprawdzić stan ramy modułu sterowania, punktów zaczepienia, przepustów kablowych, zatrzasków, uszczelki ramy i punktów uziemienia.

MONTAŻ NOWEGO PAKIETU TECHNOLOGICZNEGO (patrz rysunki na końcu instrukcji)

Należy pamiętać, że podzespoły elektryczne są wrażliwe na wyładowania elektrostatyczne (ESD).

Aby zainstalować pakiet konserwacyjny, wykonać kroki w odwrotnej kolejności.

7. Umieścić podstawę instalacyjną na miejscu.
8. Ostrożnie dokręcić wszystkie śruby. Uważać, aby nie dokręcić ich zbyt mocno.
9. Podłączyć złącza kabli połączeniowych do zacisku śrubowego.
10. Dokładnie zamknąć pokrywę modułu sterowania i jej zatrzaski.
11. Włączyć zasilanie modułu sterowania.

GWARANCJA

- Oprawa oświetleniowa zawiera części elektroniczne, które nie mogą być wystawiane na działanie wyładowań elektrostatycznych i zanieczyszczeń, dlatego NIE można jej demontować.
- Gwarancja obowiązuje tylko pod warunkiem pisemnego odnotowywania montażu opraw świetlnych wraz z oddaniem ich do użytku oraz wykonywania wszystkich czynności konserwacyjnych w okresie gwarancyjnym zgodnie z instrukcjami obsługi i konserwacji.
- I-Valo będzie ponosić odpowiedzialność za wady projektowe, materiałowe i w zakresie wykonania produktów, wykryte podczas prawidłowego użytkowania, dokonując naprawy lub wymiany produktów, lub zamontowania części zamiennej.
- O ile nie uzgodniono inaczej, klient dokonuje zwrotu wadliwych części do firmy I-Valo na własny koszt, natomiast I-Valo ponosi koszty ich naprawy lub wymiany. I-Valo ponosi koszty wysyłki naprawionych lub wymienionych części do klienta. Zobowiązanie gwarancyjne nie odnosi się do naturalnego zużycia ani nie obowiązuje w przypadku nieprawidłowego lub niedbałego obchodzenia się z produktem lub jego nadmiernego obciążania.
- Nieprzestrzeganie powyższych zaleceń powoduje utratę gwarancji.

LIITÄNTÄLAITTEEN VAIHTO XENRE-LIITÄNTÄLAITEYKSIKÖSSÄ
BYTE AV STYRENHET I XENRES STYRANORDNING
REPLACEMENT OF CONTROL MODULE IN XENRE CONTROL MODULE UNIT
REPLACEMENT DU BOÎTIER D'APPAREILLAGE DANS L'UNITÉ DU BOÎTIER
D'APPAREILLAGE XENRE
ERSATZ DES KOMPONENTENMODULS IN DER XENRE KOMPONENTENMODULEINHEIT
WYMIANA MODUŁU STEROWANIA W JEDNOSTCE MODUŁU STEROWANIA XENRE

1-2

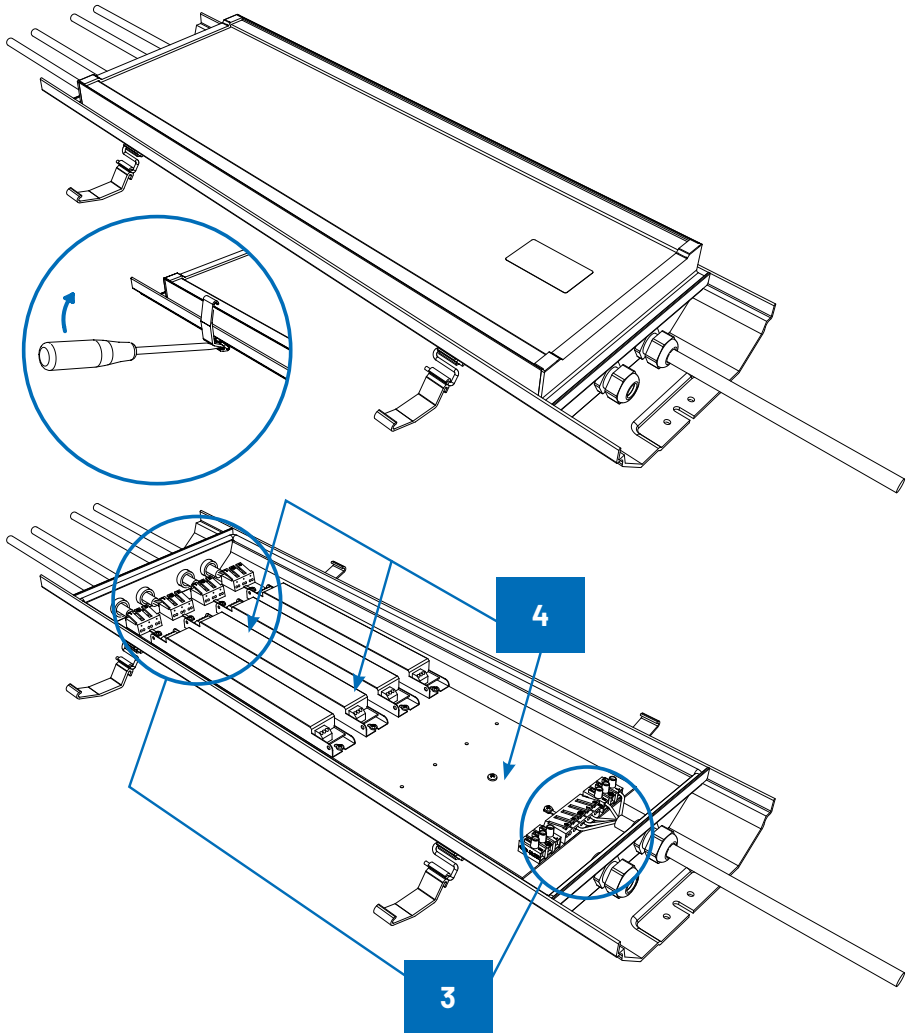

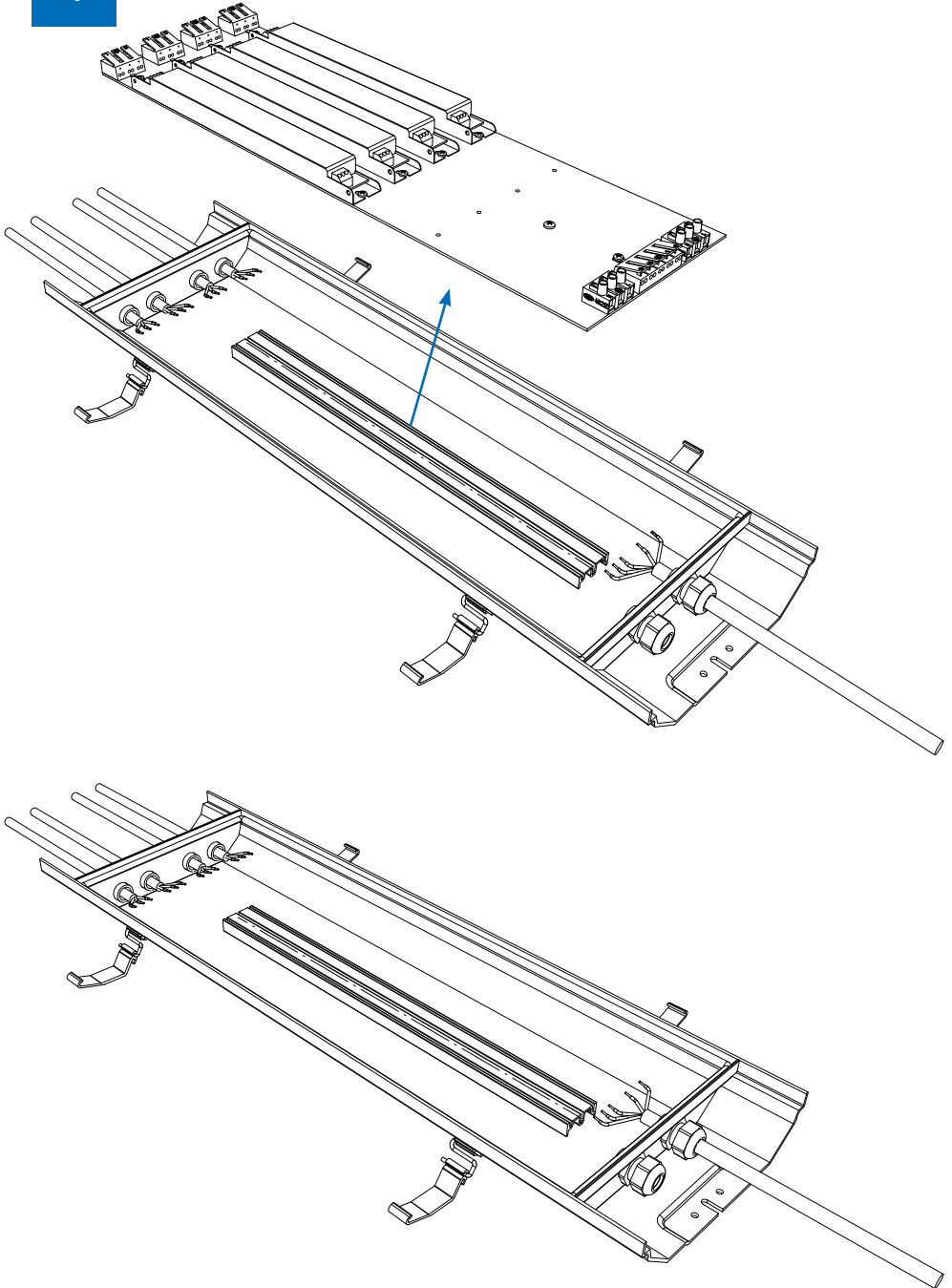

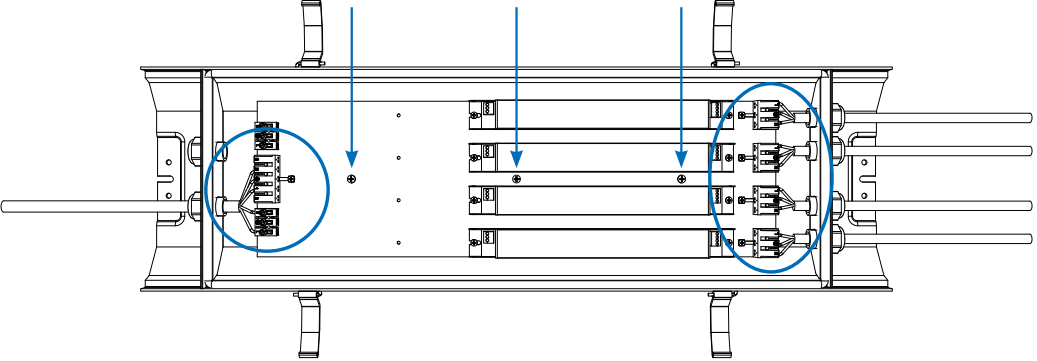



Declaration of Conformity

Manufacturer: I-Valo Oy
Address: Tehtaantie 3B
FIN-14500 IITTALA
FINLAND
Product: LED luminaire
Product name: XENRE® series

We declare under sole responsibility that above listed products confirm with the:
ISO 9001:2015
ISO 14001:2015
ISO 45001:2018

Low Voltage Directive (LVD) 2014/35/EU
Electromagnetic Compatibility Directive (EMC) 2014/30/EU
Restriction of Hazardous Substances (RoHS) Directive 2011/65/EU
REACH regulation (EU) No. 1907/2006

and the following harmonised standards and technical specifications have been applied:
EN IEC 60598-1:2021 + A11:2022
EN IEC 60598-2-1:2021

The last two digits of the year in which the CE marking was affixed: 16
Place and date: Iittala, 9.1.2025
Name and signature of authorized person:

A handwritten signature in blue ink, appearing to read 'Saara Hännikäinen', written over a horizontal line.

Saara Hännikäinen
Product Manager





A Fagerhult Group Company

Manufacturer:

I-VALO OY
TEHTAANTIE 3B
14500 IITTALA
FINLAND
Tel. +358 (0)10 501 3000
info@i-valo.com



Intertek



Intertek